

ZÓNOVÁ DESKA ACQUAPLUS COND.

připojení k hl. desce

dálková ovládání pro jednotlivé okruhy

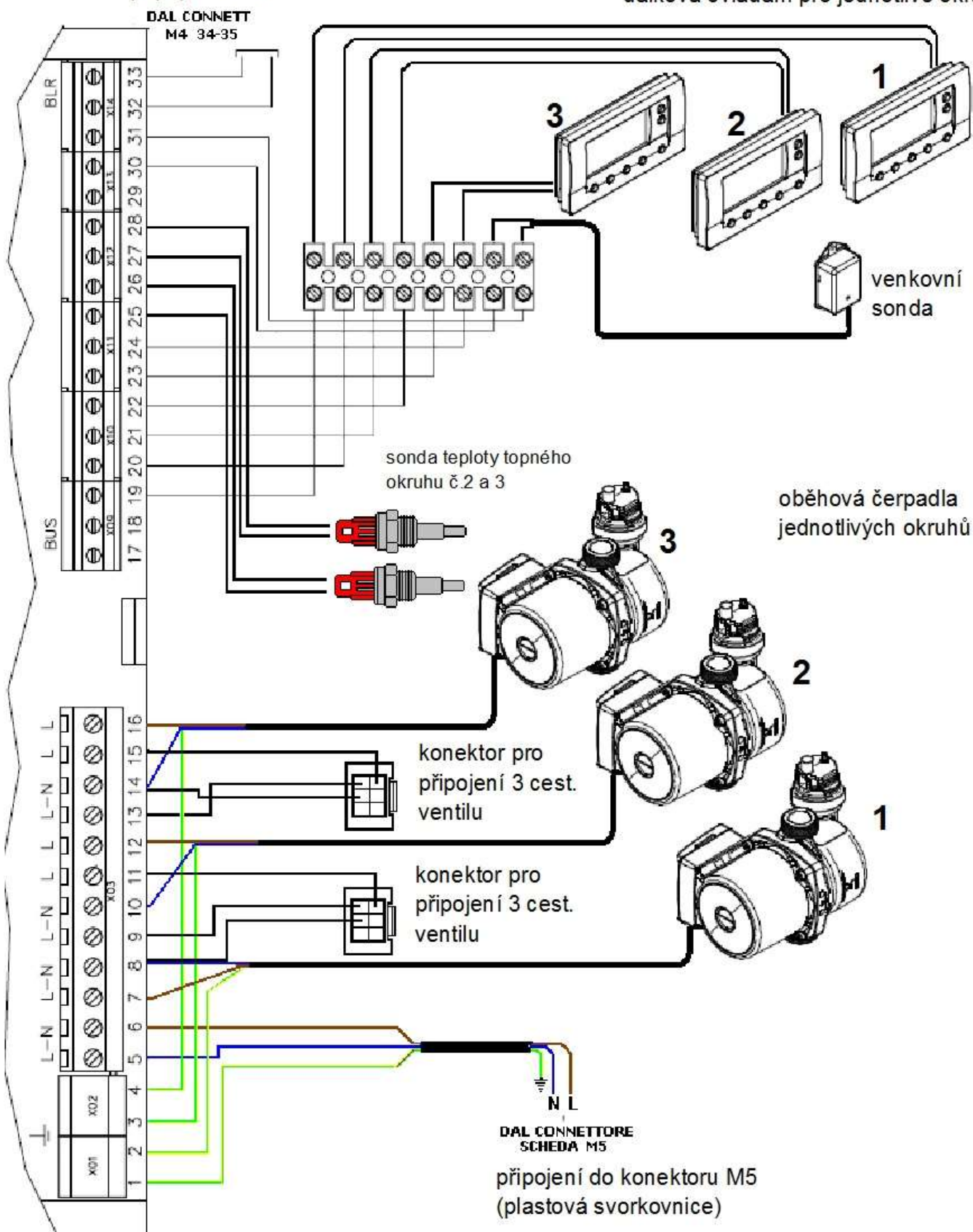

Elektronická řídicí deska ACQUAPLUS CONDENSING 32SE

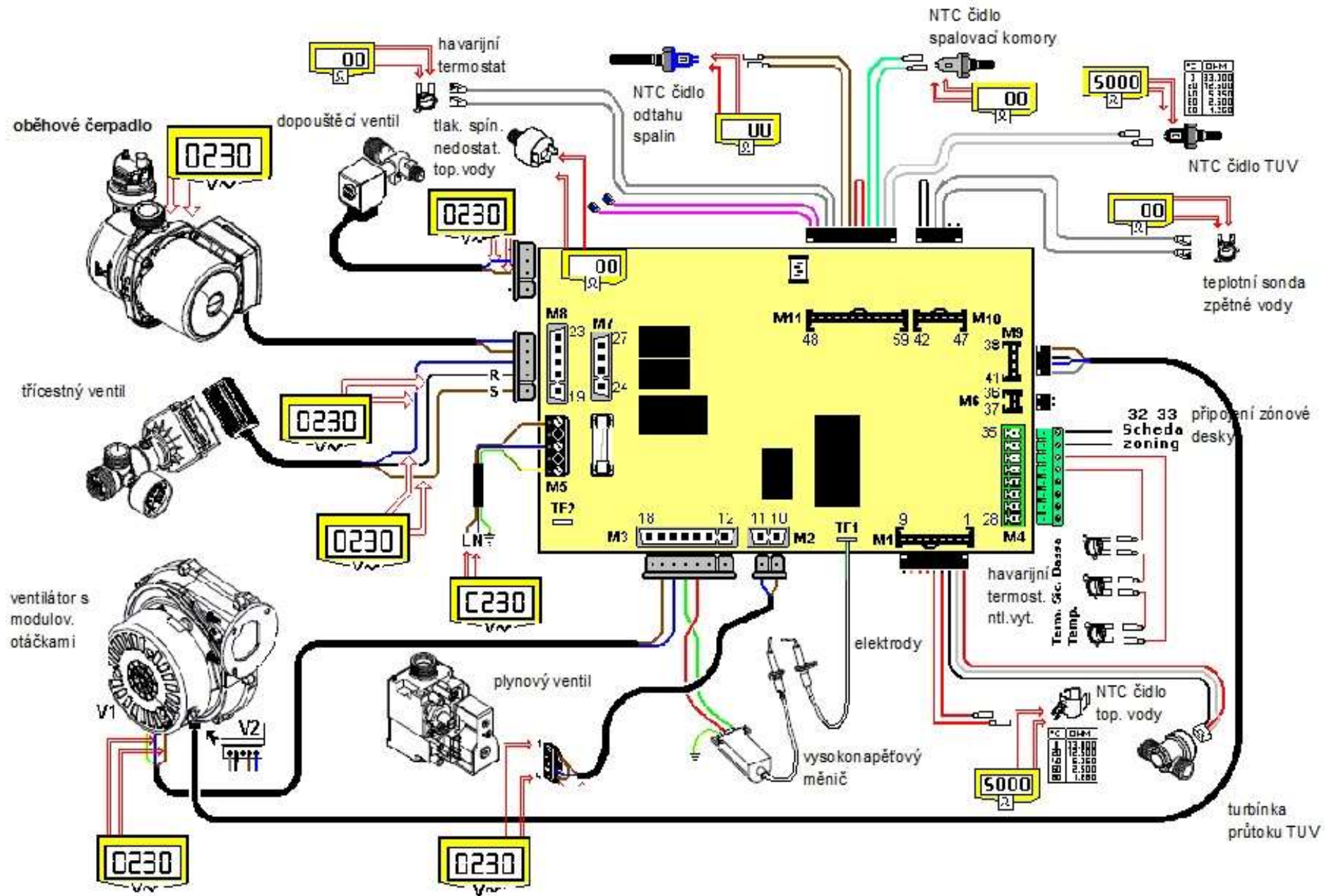

FUNKČNÍ SCHÉMA KOTLE ACQUAPLUS CONDENSING

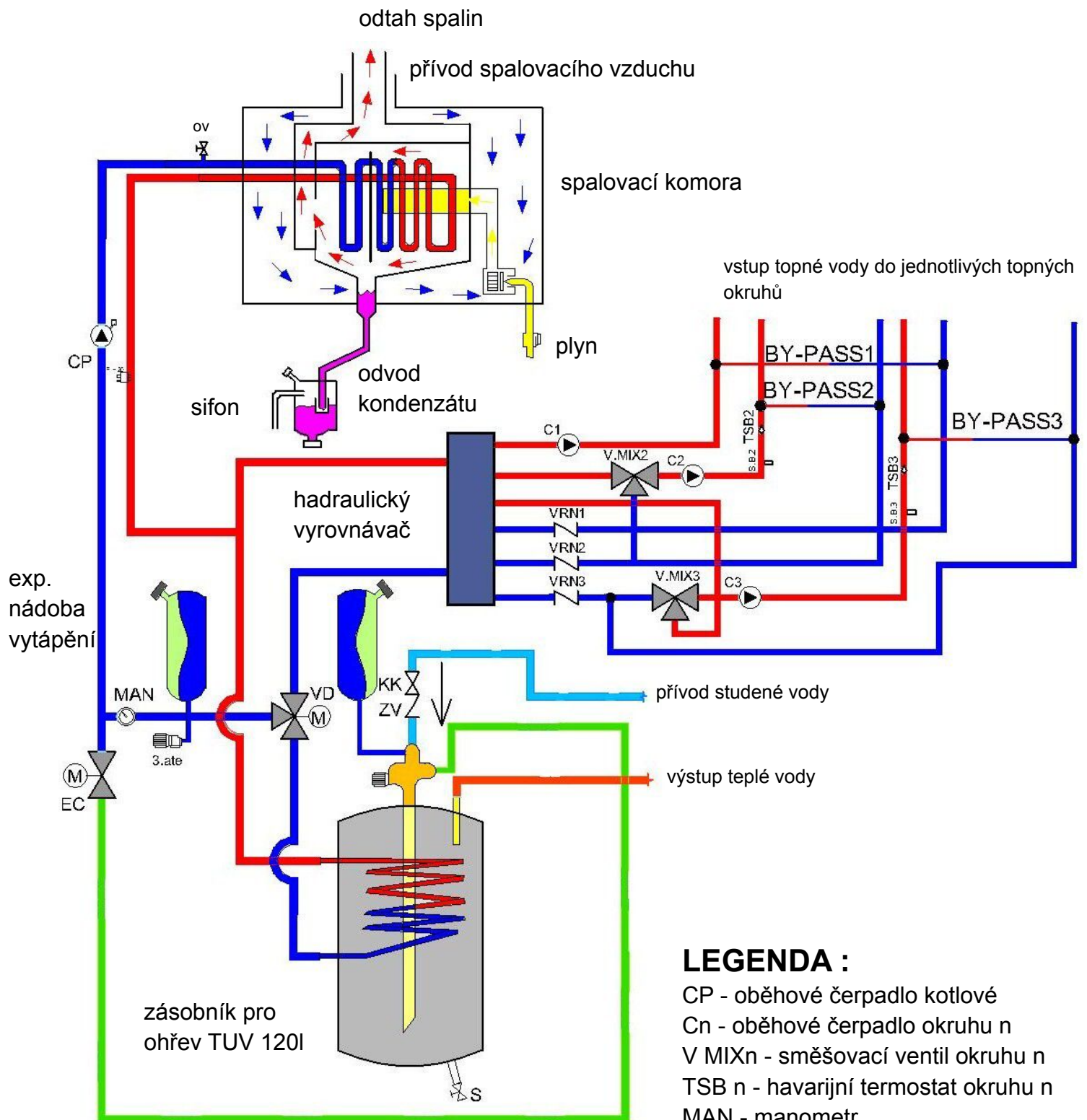

LEGENDA :

- CP - oběhové čerpadlo kotlové
- Cn - oběhové čerpadlo okruhu n
- V MIXn - směšovací ventil okruhu n
- TSB n - havarijní termostat okruhu n
- MAN - manometr
- VRN n - zpětný ventil okruhu n
- EC - elektroventil automat. dopouštění
- KK - kulový uzavírací kohout
- ZV - zpětný ventil
- VD - 3-cestný ventil
- S - vypouštěcí kohout
- OV - odvzduš. ventil